

RIDGID[®]

INNOVATIONS



ant PipeCraftTools GmbH

Werkzeuge und Ausrüstung für die Rohrbearbeitung

www.ridgidtools.at

ant@ant.sk

+421 260 10 37 21



2023

BUILT FOR THOSE WHO KNOW.™

Seit der Erfindung der modernen Rohrzanze haben wir es uns zur Aufgabe gemacht, Werkzeuge zu bauen, mit denen Handwerker und Gewerbetreibende auf der ganzen Welt in der Lage sind, die Grenzen ihrer Arbeit neu zu definieren. RIDGID bringt Ihnen Anerkennung.

Wir feiern unser gemeinsames Engagement für das Handwerk. Und wir versprechen Ihnen, dass wir weiterhin leistungsstarke Werkzeuge für Ihren Arbeitsbedarf bauen werden – so lange Sie das Handwerk auch weiter aktiv betreiben.



THE RIDGE TOOL CO.



MANCHE ERFINDUNGEN VERÄNDERN DIE WELT.



ROHRZANGEN

1923



GEWINDESCHNEIDEN

1935



INSPEKTIONSKAMERAS

1996



PRESSWERKZEUGE

2002

ROHRABSCHNEIDER



ROHRREINIGUNG



ORTUNGSGERÄTE

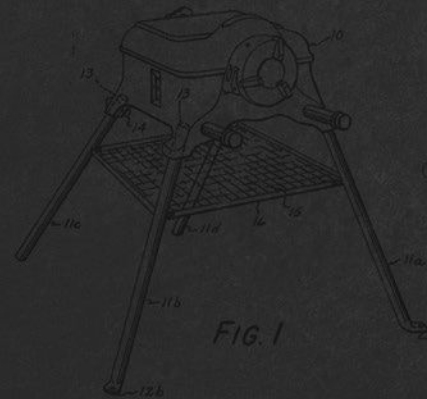
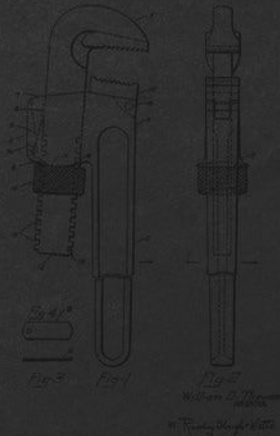
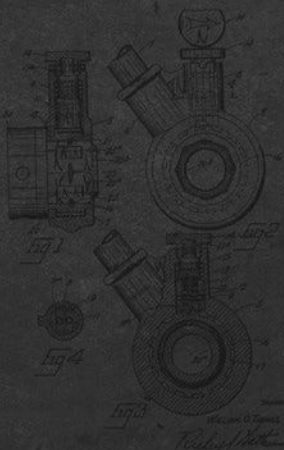

UNSERE BAUEN SIE.



SOFTWARE LÖSUNGEN



BLUETOOTH WERKZEUGE



60 V HOCHLEISTUNGS
AKKU BASIS

2007

2008

2014

2017

2019

2022

HAND-
INSPEKTION

ELEKTRIKERWERKZEUGE

HIGH-SPEED
ROHRREINIGUNG



HEUTE

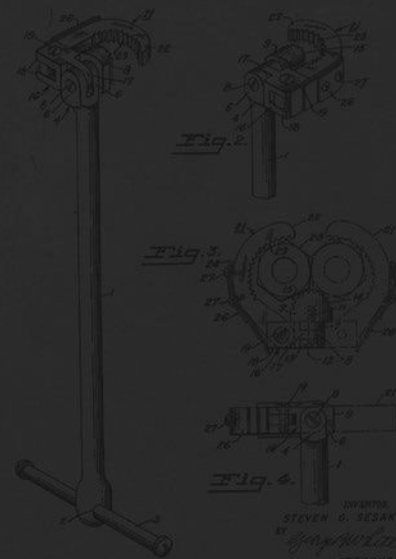
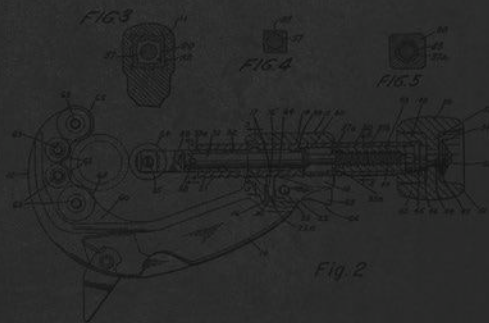
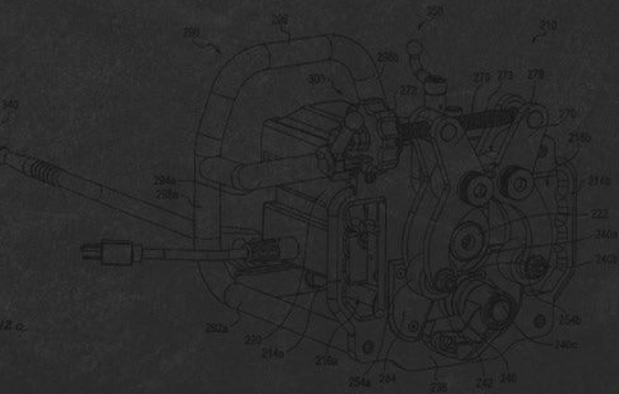

PRESSWERKZEUG

UNÜBERTROFFENE LEISTUNG. KEINE AUSFALLZEITEN.

Vertrauen Sie jeder Verbindung, die Sie herstellen, in dem Wissen, dass wir jedes Jahr Tausende von Stunden damit verbringen, unsere Werkzeuge unter realen Arbeitsbedingungen zu testen. Jedes von uns angebotene Presswerkzeug zeichnet sich durch Präzision und Technik aus und stellt sicher, dass Sie ein zuverlässiges Produkt haben, das intelligent ausbalanciert ist, um auf der Baustelle zu funktionieren.







DIE NEUE RIDGID MOTOR TECHNOLOGIE OHNE BÜRSTEN

RP 350 PRESSWERKZEUG

Die neue bürstenlose RP 350 ist 5% leichter, sowie 6 cm kürzer als die RP 340. Das Modell bietet ultimative Werkzeugbalance und Anwenderkomfort, während die Leistung und die Pressgeschwindigkeit auf ein neues Niveau gebracht werden.

Die bürstenlose Motortechnologie in Kombination mit einem fortschrittlichen Hydrauliksystem ermöglicht es dem Modell RP 350 und RP 351, über 100.000 Presszyklen zu erreichen, ohne dass eine planmäßige Wartung erforderlich ist...

- » KEIN WARTUNGSINTERVALL
- » KEINE REGELMÄSSIGE WARTUNG ERFORDERLICH
- » KEIN WARTUNGSBEDINGTER AUSFALL

...während der Lebensdauer der RP 350 und RP 351:

IN AKTION
SEHEN!



KAPAZITÄT:
12 – 108 mm



STUFENLOSE KOPFDREHUNG

Stufenlose Kopfdrehung (> 360°) für endlose Flexibilität vor Ort. Pressen Sie aus jedem beliebigen Winkel!



SMARTE GENERATION

Bluetooth 5.0 ermöglicht viele SMARTE Werkzeugfunktionen, auf die über unsere gratis App RIDGID Link zugegriffen werden kann.



INTEGRIERTE ARBEITSLEUCHTE

Nicht 1, sondern 12 LEDs beleuchten effektiv dunkelste Arbeitsumgebungen.



BOLZENSSENSOR PLUS

Sicherheit geht vor! RP 350/351 funktioniert nur, wenn der Bolzen vollständig verriegelt ist. Jetzt mit Wireless-Technologie und speziellem Knopfdesign.

DER PRESSTECHNIK

RP 350 / RP 351 werden von der neuen RIDGID Motortechnologie ohne Bürsten angetrieben und bieten...

- » **HOCHLEISTUNG:**
Mehr Leistung, schnelleres Pressen.
- » **HÖHERE EFFIZIENZ:**
Energieeffizienter, mehr Pressungen pro Akkuladung.
- » **SICHERER BETRIEB:**
Keine Funken, keine Überhitzung.
- » **MEHR HALTBARKEIT:**
Keine Bürsten die gewechselt werden müssen.
- » **XTREM LANGER LEBENSZYKLUS:**
Über 100.000 Presszyklen erreichen.

RP 351 PRESSWERKZEUG

Die bürstenlose RP 351 Pressmaschine im Stabdesign, ist für einen schnellen und kontinuierlichen Betrieb auf engstem Raum, entwickelt worden. Eine optimal ausgewogene Einhandbedienung, für weniger Ermüdung vor Ort.



**DIE WELTWEIT ERSTE
PRESSMASCHINE OHNE
WARTUNGSINTERVALL**

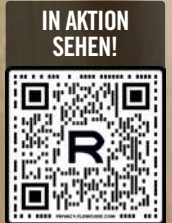

**KAPAZITÄT:
12 – 108 mm**



**SCHNELLE
VERPRESSUNG!**

Verpressen von 54 mm Edelstahl in nur 5 Sekunden? Nur mit den bürstenfreien RP 350/351!



**KOMPLETTE
STROMVERSORGUNG!**

Nutzen Sie die RP 350/351 entweder mit RIDGID 18 V Li-Ionen Akkus, dem Netzadapter (5 m Kabel) oder mit 18 V Akku der Makita LXT-Serie.



Press-CHECK!

Der exklusive Drucksensor überwacht und bestätigt den ausreichenden Druckaufbau bei jedem einzelnen Presszyklus.



**KOMPLETTES 32 KN
BACKEN ANGEBOT!**

Komplettes Sortiment an original RIDGID 32 kN Pressbacken, Ringen und Gelenkzugbacke.



KAPAZITÄT:
12 – 40 mm



IN AKTION
SEHEN!



WIEGT < 2.0 KG



VÖLLIG FLEXIBLE
350° KOPFDREHUNG



ZUGANG ZU MASSGEBLICHEN
WERKZEUGDATEN



MÖGLICHKEIT MEHRERER
STROMQUELLEN



KOMPLETTES 19 KN
PRESSBACKEN SORTIMENT



PRESS-CHECK!

Das RP 219 Presswerkzeug verfügt über einen integrierten Drucksensor, der das wichtigste Element Ihrer Pressarbeit abdeckt: Überprüfung des ausreichenden Druckaufbaus und 100% zuverlässiges Pressen! Das RP 219 überwacht jeden einzelnen Presszyklus und warnt bei einem Abfall.

RP 219 PRESSWERKZEUG

SCHNELLES-Pressen!:
RP 219 bringt das Pressen auf die nächste Stufe, mit einer Presszykluszeit von nur 3 Sekunden, sodass Sie Ihre Verpressungen im Handumdrehen erledigen können!



SERVICEINTERVALL: 32K ZYKLEN!

Mit dem RP 219 müssen Sie sich keine Gedanken über den jährlichen Wartungsbedarf und die hohen Wartungskosten machen. Das Serviceintervall von 32.000 Zyklen, ohne zeitliche Begrenzung, bietet Ihnen besonders niedrige Betriebskosten.

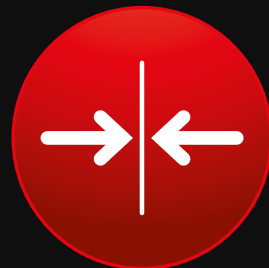

ULTRA-SCHLANKES STABDESIGN

RP 219 ermöglicht das Arbeiten auch an den engsten Stellen!

RP 352-XL PRESSWERKZEUG

108 mm M-Profil in
12 Sekunden.
Keine 2^{te} Pressung & keine
2^{te} Zugbacke erforderlich.



RIDGID 32 KN-XL PRESSRINGE & ZUGBACKE:

- » 4-Segment Technologie: Für voll synchronisiertes Pressen und einfachste/sicherste Montage und Demontage von Pressringen.
- » Spezieller Kettenverschluss zur erweiterten Sicherheit! Nimmt problemlos hohen Pressdruck auf und verhindert ein Abrutschen vom Fitting.
- » Sehr einfache Positionierung am Fitting dank der speziellen Orientierungslehre.
- » Spezielle Markierungen auf der 32 kN XLZugbacke zur optischen Bestätigung des korrekten Einsetzens.

KAPAZITÄT:
RP 352-XL: 12-108 mm
XL M-PRESS: 66,7-108 mm



UNVERGLEICHICHE
EFFIZIENZ



SCHNELLES
XL PRESSEN



QUICKSWITCH™
HUB



SICHERES PRESSEN MIT
PRESS-CHECK!



BESONDERS
ERGONOMISCH



ERWEITERTE
ELEKTRONIK

STRUTSLAYR™

RIDGID® STRUTSLAYR™ liefert auf der Baustelle gratfreie Schnitte an Montageschienen, als wären Sie vorkonfektioniert, in 5 Sekunden oder weniger. Keine Funkenbildung wie beim Schleifen oder Sägen! Voll kompatibel mit RIDGID 32 kN Presswerkzeugen (RP 350, 351, 340 und RP 330).



IN AKTION
SEHEN!



KAPAZITÄT:
21 x 41 mm | 41 x 41 mm



**PC 116
ELEKTRISCHER
ROHRABSCHNEIDER**

**IN AKTION
SEHEN!**

R



**GROSSE KAPAZITÄT
12-116 MM**



**VIELSEITIG, FÜR EDELSTAHL,
KUPFER, KUNSTSTOFF, ETC.**



SPANLOS



**LEICHT
14 KG**



HOCHLEISTUNGSSCHNEIDRAD



**SCHNELLE
ZUFÜHRUNG**



**SCHNELLE
GRÖSSENEINSTELLUNG**



**SAUBERER,
RECHTWINKLIGER
SCHNITT**

ROHRWERKZEUGE ZU PRESSANWENDUNGEN



65-S EDELSTAHLROHRAB- SCHNEIDER, SCHNELLEINSTELLBAR

Bester seiner Klasse, beim
Edelstahlschneiden bis 65 mm.
Leichte Konstruktion mit
kugelgelagertem langlebigen
Schneidrad.



35-S EDELSTAHL ROHRABSCHNEIDER

Saubere, gerade und
schnelle Schnitte bis 35 mm.
Kugelgelagertes, langlebiges
Schneidrad.



RC-2375 RATSCHEN- ROHRSCHERE KUNSTSTOFF & VERBUND

Kompakte Konstruktion.
Exaktes und nahezu gratfreies
Schneiden für 12-63 mm.



227-S INNEN- / AUSSENTENTGRATER

Für Edelstahl und Kupfer bis
54 mm. Spezielle Konstruktion
aus gehärtetem Stahl mit
langlebigen Schneiden.



P-TEC 3240 KUNSTSTOFF- ROHRABSCHNEIDER

3-in-1, zum gleichzeitigen
Schneiden, Entgraten und
Anfasen von Kunststoffrohren
(PVC/PP/PE) für 32 & 40 mm.



P-TEC 5000 KUNSTSTOFF- ROHRABSCHNEIDER

3-in-1, für 50 mm PVC/PP/
PE Rohre zum gleichzeitigen
Schneiden, Entgraten und
Anfasen. Offene Konstruktion
für weniger Kraftaufwand.



118 AUTOFEED 2-IN-1 MINI- ROHRABSCHNEIDER

2-in-1 Mini-Rohrabschneider
mit Ratsche für Kupferrohre
bis 28 mm. Geeignet für
Einsätze mit wenig Platz.



C15/22 C-STYLE KUPFERROHR- ABSCHNEIDER

Der erste C-Style Kupfer-
Rohrabschneider der mit der
Schnellumstellung auf zwei Größen,
15 und 22 mm, eingestellt werden
kann.

GEWINDESCHNEIDEN & ROHRBEARBEITUNG

SOLIDE VERBINDUNGEN BEGINNEN MIT RIDGID

Unsere Gewindeschneid- und Rohrbearbeitungswerkzeuge sind so konstruiert, dass sie unter den extremsten Umgebungsbedingungen der Welt funktionieren. Von kompletten stationären Systemen bis hin zu leichteren, tragbaren Optionen haben wir alles, was Sie brauchen, um Rohre für langlebige Verbindungen vorzubereiten.





PCS-560 ROHRSAGE

COMING SOON!

EFFIZIENT & EINFACHE ANWENDUNG



Große Kapazität,
bis 12"



Vielseitig, für
verschiedene
Materialien



Funktionen
zur schnellen
Einstellung



Kabellose
Freiheit

SICHER



Optimale
Kontrolle



Sichere
Befestigung am
Rohr



Ergonomisch &
transportabel



760 FXP™
KRAFTANTRIEB
AUF 60 V AKKU BASIS

IN AKTION
SEHEN!



LEISTUNG

Dreißig 2" Gewinde pro Akkuladung.
Schnelstes Akku-Gewindeschneiden am Markt



VIELSEITIGKEIT

11-R und 12-R Maschinen, 12-R,
Antrieb 258/258XL Rohrabscneider



**GERINGER
WARTUNGSAUFWAND**

Bürstenloser Motor



SICHERHEIT

Kabellose Technologie
vermeidet Stolperfallen



GENAUIGKEIT

RIDGID Gewindequalität

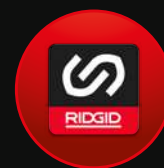

SMART

RIDGID Link App Verbindung zur
Überprüfung von Nutzung,
Leistung und Wartung



B-500
TRANSPORTABLES
ANFASGERÄT

IN AKTION
SEHEN!



SPART ZEIT
Montage und Anfasen
in unter 2 Minuten
(12" Sch 40 Rohr)



**FÜR ALLE
DURCHMESSER**
(min 3½")



**KEINE FLAMMEN
ODER FUNKEN**



TRAGBAR
Wiegt nur
24 kg



ÄUSSERST KOMPAKT
40,1 × 29,2 × 33,8 cm
(L × B × H)

AUCH IN UNSEREM ROHRBEARBEITUNGS-SORTIMENT



690-1 KRAFTANTRIEBE

- Leichte und leistungsstarke Elektro-Handschneidkluppe.
- Entwickelt für 1/4" - 2" Rohrgewinde für 11-R Schneidköpfe.

PORTABILITY

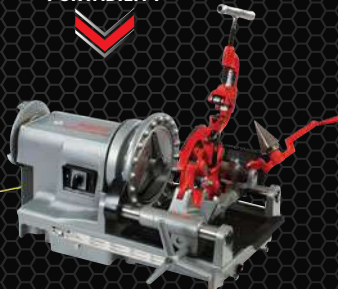

300 KOMPAKT GEWINDESCHNEID- MASCHINE

- Bewährte Leistung bei 1/8" - 2" Gewinden auch unter schwierigen Bedingungen.
- Leichte, transportable Konstruktion.
- Schneller Transport, schnelle Vorbereitung.

PORTABILITY



1224 GEWINDESCHNEID- MASCHINE

- Gewinde 1/4" - 4" Rohr bei 36/12 U/min.
- Lieferung komplett mit 2" und 4" Schneidkopf, Schneidbacken, Entgrater, Rohrabschneider und 5 L RIDGID® Öl.

PORTABILITY



1233 GEWINDESCHNEID- MASCHINE

- Gewinde 1/4" - 3" Rohr bei 36 U/min.
- Konstante und gute Schmierung von Schneidbacken und Werkstück mit Ölung durch den Schneidkopf.

PORTABILITY



460-6 & 460-12 TRISTAND MIT KET- TENSCHRAUBSTOCK

Bis 6" oder 12" Rohre mit optimierter Basis zur Maximierung der Arbeitsfläche, integrierten Erdungsanschluss, robuste Standbeinkette zur zusätzlichen Fixierung und stabile Werkzeugablage.

DUAL
POWER



NO. 238 ERDLEITUNGSROHR- ABSCHNEIDER

- Dual-Antrieb - Angetrieben durch einen Schlagschrauber mit 1/2" Aufnahme oder mit einer Ratsche (Schlagschrauber nicht enthalten).
- Sauberer Schnitt - Der Zweirichtungsbetrieb ermöglicht das Einkerbigen des Rohres für ein sauberes Trennen.

ROHRREINIGUNG

FLEX YOUR VISION

RIDGID FlexShaft Trommeln liefern eine Reinigung von Rohrwand-zu-Rohrwand in Abflussleitungen von 1¼" bis 4" (32 bis 100 mm) bis zu 21,3 m. Diese Highspeed Rohrreinigungstrommeln wurden im Hinblick auf Mobilität und Effizienz entwickelt und bieten ein Tempo bei jedem Arbeitsschritt, mit dem Sie schneller von Auftrag zu Auftrag gelangen. FlexShaft eignet sich perfekt zum Reinigen von Fett, Schlamm, kleinen Baumwurzeln und leichten Verstopfungen und sind die zuverlässige Wahl von Rohrreinigungsprofis.





FlexShaft™ TROMMELN

MIT HOCHGESCHWIN-
DIGKEIT BIS ZUR
ROHRINNENWAND
REINIGEN



K9-204

FLEXSHAFT

KAPAZITÄT: 50 - 100 mm



K9-102

FLEXSHAFT

KAPAZITÄT: 32 - 50 mm



▶ **VOLLSTÄNDIGE REINIGUNG**

Die Kettenschleudern weiten sich und reinigen die Leitung vollständig bis zur Rohrwand.

▶ **GLEICHZEITIGE NUTZUNG MIT EINER KAMERA**

Mit den FlexShaft Trommeln können Sie Ihre Inspektionskamera während der Reinigung im Rohr mitführen.

▶ **STEIGERUNG DER PRODUKTIVITÄT**

Rasches Einrichten und Zusammenräumen, schnelle Reinigung und kabelloser Komfort für zusätzliche Zeitersparnis.

▶ **PASSEN SIE IHRE TROMMEL AN IHRE BEDÜRFNISSE AN**

Ein umfassendes Sortiment an Kettenschleudern und Zubehör steht Ihnen zur Verfügung.

IN AKTION
SEHEN!



REINIGUNG DER ROHRINNENWAND



Kettenschleuder



Nylonbürste



Hartmetallbestückte Kettenschleuder



Tulpen-Fräskopf für Innenwandinstallationen

REINIGUNG ROHRINNENWAND & AUFBRECHEN VON BLOCKADEN

REINIGUNG ROHRINNENWAND & SCHLEIFEN



Räskettenschleuder



Nylon-Stahl Bürste



Kugel-fräskopf

FÜR DAS KOMPLETTE ZUBEHÖR MIT DEN VERFÜGBAREN KÖPFEN & BÜRSTEN, QR SCANNAN



	Rohrgröße (mm)	ROHRART		BLOCKADE		
		Kupfer/Verzinkt/ Gusseisen	PVC/ABS/Orangeburg/ Gewellt/Ton	Fett/leichte Blockade	Kalk/leichte Wurzeln	Feuchttücher
Kettenschleuder	32 - 100	☑	☑	☑		
Hartmetallbestückte Kettenschleuder	32 - 100	☑		☑	☑	
Fräs-Kettenschleuder	32 - 100	☑		☑	☑	☑

DIAGNOSE & INSPEKTION

powered by

TRUSENSE™
TECHNOLOGIE



DER UNTERSCHIED LIEGT IM DETAIL

RIDGID SeeSnake Inspektionstrommeln mit TruSense Technologie machen den nächsten Sprung nach vorne in der diagnostischen Bildgebung, indem sie unübertroffene Bildschärfe, mehr Tiefensicht und wertvolle Daten aus dem Rohrrinnern liefern. Der HDR-Sensor (High Dynamic Range) und der TiltSense™ Neigungsmesser bedeuten weniger Rätselraten bei der Identifizierung von Problemen und eine höhere Produktivität. Nur RIDGID hat es.

Überzeugen Sie sich selbst unter RIDGID.COM/TRUSENSE

HDR

Erweitert die Reichweite der Kamera und bietet überlegene Bilddetails.



TiltSense™

Misst den Winkel der Kamera im Rohr und liefert nützliche Daten zur Neigung der Kamera.



HDR
TiltSense™
AUTO BILDDREHUNG



IN AKTION
SEHEN!



MICROREEL™
APX™

POWERED BY TRUSENSE™

- ▶ Die automatische Bildumkehrfunktion dreht Ihr Bild auf dem Bildschirm, um sicher zu stellen, dass Sie immer wissen wo oben ist, egeal wie rum sich ihre Kamera gerade im Rohr dreht.
- ▶ Unterstützt durch TruSense™ Technologie mit HDR Bildqualität und TiltSense Neigungswinkelmesser.
- ▶ Verbesserte Hochleistungs-LEDs sorgen für eine bessere Sicht im Rohr und höhere Farbgenauigkeit.
- ▶ Mittelflexibles Schubkabel und ein kleiner 25 mm Kamerakopf für einfaches Navigieren in Bögen und Inspektionen bis zu 30 m.
- ▶ Der Klappständer hält die microReel beim Schieben und Zurückziehen des Kabels stabil und schützt Ihre CSx VIA™.

COMPACT C40/M40 INSPEKTIONSKAMERA

POWERED BY TRUSENSE™



IN AKTION
SEHEN!



HDR
TiltSense™

- ▶ **LEISTUNGSSTARKER FLEXMITTER® SENDER**
Zur Lokalisierung einer Position z.B. Problemstelle während der Rohrinspektion
- ▶ **SCHNELLWECHSEL-ANDOCKSYSTEM**
All-in-One Monitor Kompatibilität (mit CS6x VERSA) zum einfachen Dokumentieren und Aufzeichnen von Videos und Bildern auf einem USB Laufwerk
- ▶ **LED-LEUCHTEN MIT HOHER INTENSITÄT**
Robuste, leistungsstarke LED-Beleuchtung

ermöglicht eine hervorragende Bildqualität und lange Lebensdauer

- ▶ **ERWEITERTE INSPEKTIONSDATEN**
Kamerakopf mit TruSense Technologie bietet HDR für eine bessere Detailsichtbarkeit und Tiefensicht, sowie TiltSense zu Anzeige des Neigungswinkel vom Kamerakopf
- ▶ **ROBUSTER, KOMPAKT, VIELSEITIG**
Kompatibilität mit allen SeeSnake CSx Monitoren



RIDGID HQ Software wird standardmäßig auf einem USB mit allen SeeSnake Trommeln und allen SeeSnake Monitoren mit geliefert. (Laptop nicht enthalten)

HQ SOFTWARE PLATTFORMEN

SEESNAKE HQ™ DIGITALE INSPEKTIONSSOFTWARE

HQ ist ein kostenloses Software-Tool, das Ihnen hilft, digitale Leitungsinspektionen zusammen zu tragen und Ihre Kunden mit leicht zu erstellenden, professionell wirkenden Berichten zu überzeugen.

Die SeeSnake HQ Software optimiert kritische und routinemäßige Updates, welches zur Verbesserung und zur Verlängerung der Lebensdauer Ihrer Ausrüstung beiträgt. HQ bietet Ihnen außerdem die Möglichkeit, Aufträge zu verwalten und Berichte für Kunden zu generieren. Die HQ Software ist auf dem 8 GB USB-Stick, der mit allen CSx Monitoren geliefert wird, vorinstalliert.



RIDGID® SEESNAKE® HQx® LIVE DIGITAL DIGITALE INSPEKTIONSSOFTWARE

HQx Live ist eine gratis App, die mit Ihrem Wi-Fi fähigen Monitor der SeeSnake CSx-Serie funktioniert, um Inspektionen mit Ihren Kunden zu teilen. HQx Live ist für iOS™ und Android™ Geräten verfügbar und bietet Flexibilität für einen zweiten Bildschirm, sodass Sie Live-Videos direkt auf ein mobiles Gerät streamen können. Sie können auch Fotos, PhotoTalk™ Medien und Videos aufnehmen und teilen. Wenn Ihre Kamera mit TruSense Technologie ausgestattet ist, erscheint das TiltSense-Symbol auf Ihren aufgenommenen Medien.



NAVITRACK SCOUT® ORTUNGSGERÄT



IN AKTION
SEHEN!



**LOKALISIERT RIDGID SEESNAKE®
INTEGRIERTE SENDER,
ABGESETZTE SONDEN UND BESENDETE
METALLEITUNGEN**

- ▶ **MULTIDIREKTIONALE ANTENNE**
Keine Nullen oder falsche Hochpunkte, die die Suche erschweren.
- ▶ **HÖCHSTE GENAUIGKEIT**
Dieses Suchgerät überprüft die Lokalisierungsposition mittels eines Mikro-Kartendisplay zur Markierung unterschiedlicher Pole vor und hinter dem Ziel, wodurch eine genaue Lokalisierung gewährleistet wird.
- ▶ **AUTOMATISCHE TIEFENMESSUNG**
Die Tiefe wird automatisch berechnet und angezeigt, wenn man sich über dem Ziel befindet.

HAND-INSPEKTIONSKAMERAS

Ihre Welt ist voller Bereiche und Teile, die gerade außer Reichweite oder Sichtweite sind. In vielen Fällen dauert es länger, Probleme zu lokalisieren, als sie tatsächlich zu beheben. Die RIDGID® Produktreihe der visuellen Hand-Inspektionskameras beseitigt das Rätselraten und reduziert den Zeitaufwand, der zum Erkennen und Diagnostizieren von unerreichbaren Objekten erforderlich ist. Ob es sich um einen gerissenen Wärmetauscher, eine durchgebrannte Hydraulikleitung, eine knifflige Installation oder eine Teileinspektion zur Qualitätssicherung handelt, RIDGID bietet eine visuelle Inspektionskamera, die Ihren Anforderungen entspricht.



IN AKTION
SEHEN!



KEIN RÄTZELRATEN MEHR

RIDGID® Hand-Inspektionskameras reduzieren die Zeit, die zum Erkennen und Diagnostizieren des Unerreichbaren benötigt wird. Diese Kameras verwenden einen Kamerakopf und eine Lichtquelle, die an einem flexiblen Kabel befestigt sind, und senden Live-Bilder zurück an ein gut sichtbares digitales LCD-Display.

HAUPTMERKMALE

- ▶ ERSTKLASSIGE BILDQUALITÄT
- ▶ ULTRA-HELLE LED-TECHNOLOGIE
- ▶ BILDDREHUNG FÜR AUFRECHTE BILDER



MICRO CA-25 HAND-INSPEKTIONS KAMERA

- Perfekt für einfache Inspektionsaufgaben und Inspektionen auf kurze Distanz.
- 2,7 Zoll LCD-Bildschirm mit 1,2 m festem Kamerakopf-kabel



MICRO CA-150 HAND-INSPEKTIONS KAMERA

- Erfassen Sie bis zu 20 Standbilder für eine spätere Wiedergabe auf der Einheit
- 3,5 Zoll LCD-Bildschirm, 90 cm Kabel (erweiterbar)



MICRO CA-350 HAND-INSPEKTIONS KAMERA

- 12 V Lithium-Ionen Akku für eine erweiterte Inspektionen.
- Interne/Externe (SD-Karte, inkl.) Speicherung von Inspektionsbildern und Videos.
- Kompatibel mit microDrain, microReel und nanoReel Trommeln.



MICRO CA-350X HAND-INSPEKTIONS KAMERA

- Alle Merkmale der micro CA-350 plus zusätzlich Wireless-Funktionen mit Bluetooth und WiFi.



PROFESSIONAL TOOLS

RIDGID

GREENLEE

Klauke

**BRANCHENFÜHRENDE PRODUKTE FÜR MECHANISCHE, ELEKTRISCHE,
VERSORGUNGS UND SANITÄR FACHHANDWERKER.**

Das weltweite Professional Tools Geschäft von Emerson bietet das breiteste Portfolio an verlässlichen Werkzeugen, Wi-Fi Geräte und Softwaretechnologien für diejenigen, die in den Bereichen Mechanik, Elektrotechnik und Sanitär tätig sind. Mit dem beispiellosen Know-how von RIDGID, Greenlee und Klauke liefern wir bewährte Produkte, die eine zuverlässige Leistung bieten, um die härtesten Herausforderungen der Branche zu meistern.



WATCH
HERE!



Bestell-Nr.	Beschreibung
PRESSWERKZEUG KOMPAKT	
69073	RP 219 19 kN ohne Pressbacken
69083	RP 219 19 kN inkl. M 15-22-28 mm
69093	RP 219 19 kN inkl. V 15-22-28 mm
69103	RP 219 19 kN inkl. TH16-20-26 mm
69108	RP 219 19 kN inkl. U 16-20-25 mm
59228	RP 240 24 kN ohne Pressbacken
59198	RP 240 24 kN inkl. V 15-22-28 mm
59213	RP 240 24 kN inkl. TH16-20-26 mm
59218	RP 240 24 kN inkl. U 16-20-25 mm
59188	RP 241 ohne Pressbacke
59158	RP 241 inkl. V 15-22-28 mm
59173	RP 241 inkl. TH 16-20-26 mm
59178	RP 241 inkl. U 16-20-25 mm
PRESSWERKZEUG STANDARD	
67088	RP 350-B 32 kN ohne Pressbacken
67098	RP 350-B 32 kN inkl. V15-22-28 mm
69823	RP 350-B 32 kN inkl. M15-22-28 mm
67108	RP 350-B 32 kN inkl. TH16-20-26 mm
67113	RP 350-B 32 kN inkl. U16-20-25 mm
67123	RP 350-C 32 kN ohne Pressbacken
67133	RP 350-C 32 kN inkl. V15-22-28 mm
69813	RP 350-C 32 kN inkl. M15-22-28 mm
67143	RP 350-C 32 kN inkl. TH16-20-26 mm
67148	RP 350-C 32 kN inkl. U16-20-25 mm
67228	RP 351-B 32 kN ohne Pressbacken
67238	RP 351-B 32 kN inkl. V15-22-28 mm
69843	RP 351-B 32 kN inkl. M15-22-28 mm
67248	RP 351-B 32 kN inkl. TH16-20-26 mm
67253	RP 351-B 32 kN inkl. U16-20-25 mm
67263	RP 351-C 32 kN ohne Pressbacken
67273	RP 351-C 32 kN inkl. V15-22-28 mm
69833	RP 351-C 32 kN inkl. M15-22-28 mm
67283	RP 351-C 32 kN inkl. TH16-20-26 mm
67288	RP 351-C 32 kN inkl. U16-20-25 mm
PRESSWERKZEUG XL	
75798	RP 352-XL 32 kN ohne Pressbacken
75803	RP 352-XL 32 kN mit Zugbacke
SCHNEIDEN	
64053	StrutSlayr Set, 21 x 41 mm
64058	StrutSlayr Set, 41 x 41mm
64118	StrutSlayr Schneidkopf allein
70003	PC 116 elektrischer Rohrabschneider
31803	65S Edelstahl-Rohrabschneider, 6-65 mm
29963	35S Rohrabschneider, 6-35 mm
30088	RC-2375 Kunststoff-Rohrschere
29993	227S Edelstahl Entgrater, 12-54 mm
37463	P-TEC 3240 Kunststoff-Rohrabschneider, 32 & 40 mm

Bestell-Nr.	Beschreibung
40868	P-TEC 5000 Kunststoff-Rohrabschneider, 50 mm
32573	118 Kupfer Ratschen-Rohrabschneider, 6-28 mm
57018	C-Style Kupfer-Rohrabschneider, 15+22 mm
60668	C-Style Kupfer-Rohrabschneider, 28 mm
ROHRBEARBEITUNG & GEWINDESCHNEIDEN	
57258	QA206 Schweißklammer schnell einstellbar, 2" - 6"
57263	QA412 Schweißklammer schnell einstellbar, 4"-12"
xxxxx	PCS-560 Rohrsäge - weitere Informationen folgen
72058	760 FXP Gewindegewindeschneidkluppe inkl. 11-R 1/2" - 2", 2 Akkus
72048	760 FXP Gewindegewindeschneidkluppe für 11-R 1/8" - 2", 2 Akkus
72053	760 FXP Gewindegewindeschneidkluppe inkl. 12-R 1/2" - 2", 2 Akkus
72043	760 FXP Gewindegewindeschneidkluppe für 12-R 1/8" - 2", 2 Akkus
55098	B-500 Anfasgerät, 30°
49303	B-500 Anfasgerät, 37,5°
55093	B-500 Anfasgerät, 45°
44933	690-I Gewindegewindeschneidkluppe 230 V, 1/2" - 2"
44938	690-I Gewindegewindeschneidkluppe 230 V, 1/2"-2" SCHWEIZ
50697	300 Kompakt Gewindegewindeschneidmaschine 230 V, 1/2" - 2"
20215	1233 Gewindegewindeschneidmaschine 230 V, 1/2" - 3"
26107	1224 Gewindegewindeschneidmaschine 230 V, 1/2" - 4"
36273	460-6 Dreifuß-Arbeitsgerät bis 6"
36278	460-12 Dreifuß-Arbeitsgerät bis 12"
42878	238-P Erdleitungsrohrabschneider bis 8"
ROHRREINIGUNG	
64268	K9-102 FlexShaft Trommel, 32-50 mm
64278	K9-204 FlexShaft Trommel, 50-100 mm
DIAGNOSE & INSPEKTION	
70808	microReel APX Trommel allein
75853	microReel APX mit CSx VIA Steuereinheit
75848	microReel APX mit CS6x VERSA Monitor
48118	SeeSnake Compact 2 mit CS6x VERSA Monitor
64213	SeeSnake Compact M40 mit CS6x VERSA Monitor
64208	SeeSnake Compact C40 mit CS6x VERSA Monitor
19243	NaviTrack Scout Ortungsgerät
40043	micro CA-25 Hand-Inspektionskamera
36848	micro CA-150 Hand-Inspektionskamera
55903	micro CA-350 Hand-Inspektionskamera
63888	micro CA-350x WiFi Hand-Inspektionskamera
ZUBEHÖR	
43338	230 V Netzadapter, 5m Kabel, für RP 219, RP 350
56513	Akku, 18 V 2.5 Ah Li-Ionen, für RP 219, RP 350
56518	Akku, 18 V 5.0 Ah Li-Ionen für RP 219, RP 350, VERSA Monitor
55183	Akku, 12 V 2.5Ah Li-Ionen für RP 240, RP 241, CA-350
70788	Akku, 60 V 4 Ah RIDGID RB-FXP40 zu 760 FXP
56523	Ladegerät, RIDGID 230 V zu 18 V Akku
55198	Ladegerät, RIDGID 230 V zu 12 V Akku
71893	Ladegerät, RIDGID 230 V zu 60 V Akku
37093	6 mm Kamerakopf, 4 m Kabel für CA-150, CA-350
37098	6 mm Kamerakopf, 1 m Kabel für CA-150, CA-350



ES GIBT EINEN GRUND, DASS EINIGE
VON DIESEN ÄLTER ALS SIE SIND

WEIL WIR ES RICHTIG MACHEN.
GENAU HIER BEI RIDGID.

RIDGID

GREENLEE

Klauke

ABONNIEREN SIE UNSEREN
NEWSLETTER



FOLGEN SIE UNS AUF
INSTAGRAM



Folge uns:



HÄNDLER

RIDGID® behält sich das Recht zur Produktänderung ohne Ankündigung oder Korrektur der Dokumentierung. Irrtümer vorbehalten. Die komplette Auswahl an RIDGID® Produkten finden Sie im Ridge Tool Katalog oder unter RIDGID.com.

© 2023. Das RIDGID und Emerson Logo sind eingetragene Marken von Emerson Electric Co. oder ihrer Tochtergesellschaften in den USA und anderen Ländern. Alle anderen Markenzeichen gehören den jeweiligen Eigentümern.

FY22 93TA_DE